

# › Útmutató

**Thule Glide 2**  
101019XX



# TARTALOM

---

<b>1</b>	<b>BEVEZETÉS</b>		
1.1	A kézikönyv rendeltetése	04	
1.2	A babakocsi rendeltetése	04	
1.3	Műszaki adatok	04	
1.4	Tárolás	04	
<b>2</b>	<b>BIZTONSÁG</b>		
2.1	Szimbólumok	05	
2.2	Általános óvintézkedések	05	
<b>3</b>	<b>AZ ELSŐ LÉPÉSEK</b>		
3.1	Mellékelt tartozékok	07	
3.2	A babakocsi kinyitása	08	
3.3	A babakocsi összecsuksása	09	
3.4	A kerekek felszerelése	10	
3.5	A kerekek leszerelése	10	
3.6	Az elülső kerék felszerelése	11	
<b>4</b>	<b>HASZNÁLAT ÉS FUNKCIÓK</b>		
4.1	A rögzítőfék beállítása		12
4.2	A gyerek behelyezése és a biztonsági öv		13
4.3	Az elülső kerék beállítása		14
4.4	A tolókar beállítása		14
4.5	A hátrahajtható ülés beállítása		15
4.6	A biztonsági csuklópánt használata		16
4.7	A napellenző használata		16
<b>5</b>	<b>TOVÁBBI INFORMÁCIÓK</b>		
5.1	Kiegészítők		18
5.2	Javítás és karbantartás		18
5.3	Tárolás		19
5.4	Elhasználódás és kopás		19

# 1 BEVEZETÉS

---

Köszönjük, hogy Thule Glide 2 terméket választotta! Ez a babakocsi minőséget, biztonságot és kényelmet nyújt.

**FONTOS TUDNIVALÓK:**

Az ehhez a használati útmutatóhoz kapcsolódó minden jog a Thule tulajdonában van. Tilos a jelen útmutatóban található szöveget, adatokat és illusztrációkat reprodukálni, terjeszteni vagy jogtalanul kereskedelmi célra használni, valamint mások számára hozzáférhetővé tenni. A babakocsi használati útmutatója a [www.thule.com](http://www.thule.com) webhelyről is letölthető. A jelen útmutató összeállítására nagy figyelmet fordítottunk. Ha ennek ellenére bármilyen hibát fedez fel benne, hálásak lennénk, ha ezt a tudomásunkra hozná.

## 1.1 AZ ÚTMUTATÓ HASZNÁLATA

### Kinek szánjuk ezt az útmutatót?

Az útmutatót a babakocsi vásárlójának és felhasználójának szánjuk. Ő felelős a termék karbantartásáért, valamint a szükséges javítások elvégzéséért.

## 1.2 A BABAKOCSI HASZNÁLATA

### A rendeltetésének megfelelően használja

A babakocsit gyerekek nappali, járdán és sima utakon történő szállítására terveztük a megadott terhelhetőségen belül. A babakocsin csomagok is szállíthatók az erre a célra szánt tárolókban, feltéve hogy a babakocsiban levő gyereket ez nem veszélyezteti.







Ha a babakocsit rossz látásviszonyok között használja, például alkonyatkor vagy sötétségben, hangsúlyosan javasoljuk, hogy lássa el egy biztonságos, működő világítókészlettel. Ezenkívül kövesse az útmutató utasításait, és tartsa be a karbantartási előírásokat.

### Nem javasolt használat

A fentiekől eltérő semmilyen használat nem javasolt. Nem javasoljuk a babakocsi használatát emberek és állatok együttes szállítására, göröngyös utakon vagy kereskedelmi célból történő használatra. Ellenjavallott a babakocsi túlterhelése, a túlzott sebesség, valamint a hibák nem megfelelő javítása és a módosítások alkalmazása is. A gyártó nem felelős a nem javasolt használat miatt fellépő esetleges károk miatt, ezeket a felhasználó a saját kockázatára teszi meg.

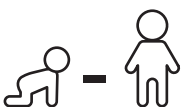
## 1.3 MŰSZAKI ADATOK

### Thule Glide 2

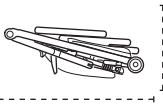
		
		6 m - 4 y
		22 kg 49 lbs
		34 kg 75 lbs
		111 cm 43.7 inch
		93.5 x 58 x 33 cm 36.8 x 22.8 x 9 inch

## 1.4 TÁROLÁS

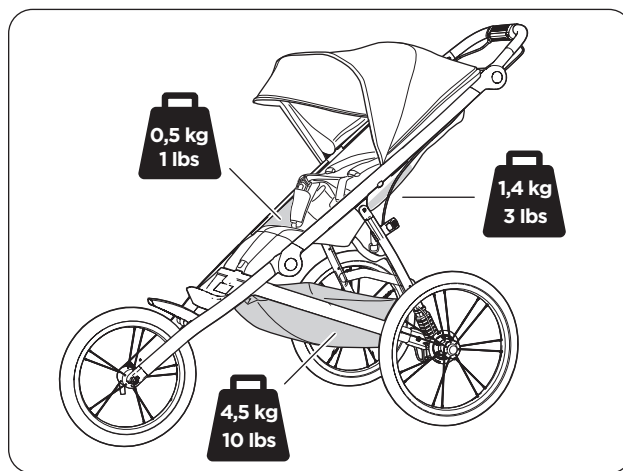

### FIGYELMEZTETÉS

A tárolórekesz maximális terhelhetősége 4,5 kg.

A hátsó hálós zseb maximális terhelhetősége 1,4 kg.

Az oldalsó hálós zsebek maximális terhelhetősége 0,5 kg.

# 2 BIZTONSÁG

---

A babakocsi biztonságos használata rendkívül fontos, ezért elengedhetetlen, hogy ismerje az útmutatóban található biztonsági tudnivalókat, és mindig betartsa őket a babakocsi használata során.

---

## 2.1 SZIMBÓLUMOK

Ez az útmutató figyelmeztetések és megjegyzések segítségével hangsúlyozza a biztonságot és az optimális használatot.



### FIGYELMEZTETÉS

A figyelmeztetések a Thule babakocsi biztonságos használatára és működtetésére vonatkozó információkat tartalmaznak. Ezek figyelmen kívül hagyása balesetet, a babakocsi kezelőjének és/vagy az utasának vagy utasainak súlyos sérülését vagy akár halálát is okozhatja.

### MEGJEGYZÉS

A megjegyzések a termék használatát megkönnyítő tanácsokat tartalmaznak.

## 2.2 ÁLTALÁNOS ÓVINTÉZKEDÉSEK

- Fontos: Őrizze meg ezt az útmutatót.
- Ha nem tartja be az útmutató javaslatait, a gyereke veszélybe kerülhet.
- Soha ne hagyja gyermekét felügyelet nélkül.
- A babakocsi megállításakor mindig aktiválja a rögzítőféket.
- Ne szállítson több gyereket, mint ahány ülés van, és ne szállítson csomagokat az ülésekben.
- A babakocsi instabillá válik, ha a gyártó által ajánlott súlyterhelést túllépi.
- Ne használja olyan gyerekekkel, akiknek a súlya meghaladja a maximális terhelhetőséget.
- A babakocsi használójának tisztában kell lennie a kockázatokkal, például a kihűléssel vagy a hőkimerültséggel, amelyek a kevésbé aktív gyerekek esetében léphetnek fel, ha hosszabb ideig hidegebb hőmérsékleten tartózkodnak, vagy sokáig melegben vannak, és nem megfelelő a szellőzésük és a szervezetük hidratáltsága.

- Ne engedje, hogy a gyerekek testrészei, ruházata, cipőfűzője vagy játékaik kapcsolatba kerüljenek a mozgó részekkel.
- Vigyázzon, hogy ne csípje be az ujját a babakocsi kinyitásakor és összecsukásakor. Gondoskodjon arról, hogy gyerekek ne legyenek a mozgó részek közelében, nehogy megsérüljenek.
- Ne tegyen a babakocsira autós ülést vagy egyéb ülőeszközt, amelyet a Thule nem hagyott jóvá.
- Csak a Thule által jóváhagyott tartozékokat használja, különben a babakocsi instabillá válik.
- Ne használjon a babakocsival olyan kiegészítőket, amelyet a Thule nem hagyott jóvá.
- A babakocsi tisztításához ne használjon oldószert, csak enyhe tisztítószert és vizet.
- Ne végezzen módosításokat a babakocsin.
- Ne használja a babakocsit nyílt tűz vagy láng közelében.
- Ne használja a Thule babakocsit az útmutató elolvasása és megértése nélkül.
- A babakocsit maximálisan annyi gyermekkel lehet használni, amennyire tervezték.
- Nem biztonságos olyan kiegészítőket vagy cserealkatrészeket használni a babakocsival, amelyeket a Thule nem hagyott jóvá.
- Ez a jármű nem helyettesíti a gyermekágyat vagy az ágyat. Ha a gyermeknek aludnia kell, akkor egy megfelelő kosárba, kiságyba vagy ágyba kell helyezni.



## FIGYELMEZTETÉS

- Ne hagyja, hogy a gyereke játsszon ezzel a termékkel.
- Előzze meg a gyerek súlyos sérülését a kiesése vagy kicsúszása miatt. Mindig használja a biztonsági övet!
- A termék nem alkalmas görkorcsolyázáshoz.
- Ez a termék csak akkor alkalmas futáshoz, ha az elülső kerék kocogási módban van, vagy ha a jóváhagyott Thule kocogási készlet fel van szerelve.
- A tolókarra akasztott bármilyen csomag befolyásolhatja a Thule babakocsi stabilitását.

# 3 AZ ELSŐ LÉPÉSEK

## 3.1 MELLÉKELT TARTOZÉKOK

Ellenőrizze, hogy a babakocsi mellékelt tartozékai hiánytalanul megvannak:

- A Babakocsi
- B 2 hátsó kerék
- C 1 elülső kerék

### MEGJEGYZÉS

A babakocsit és alkatrészeit tárolja száraz helyen, hogy a lehető legjobb állapotban legyenek, amikor szüksége lesz rájuk.

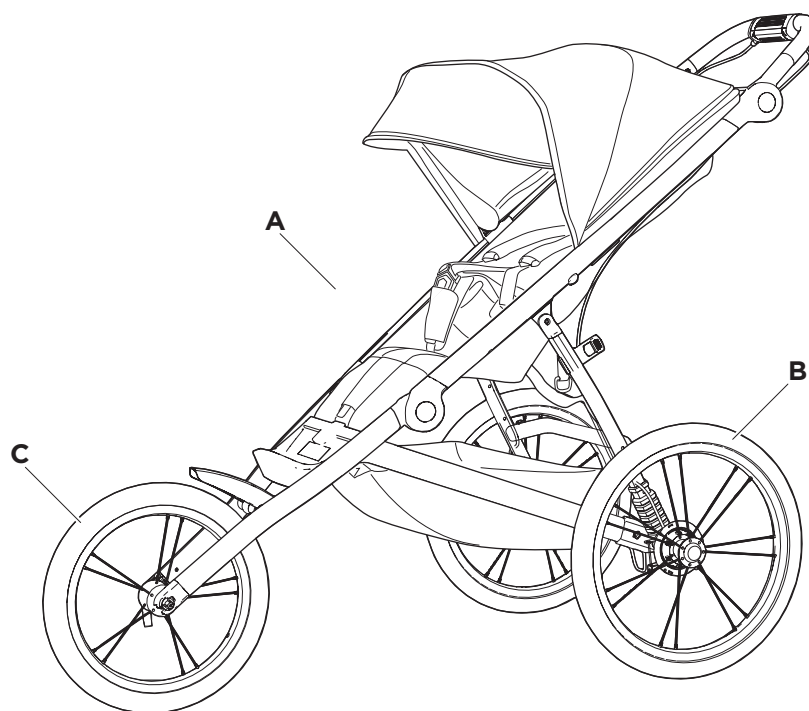

### 3.2 A BABAKOCSI KINYITÁSA

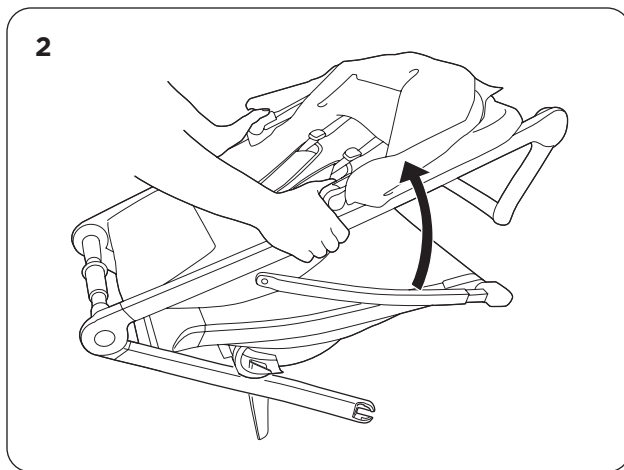
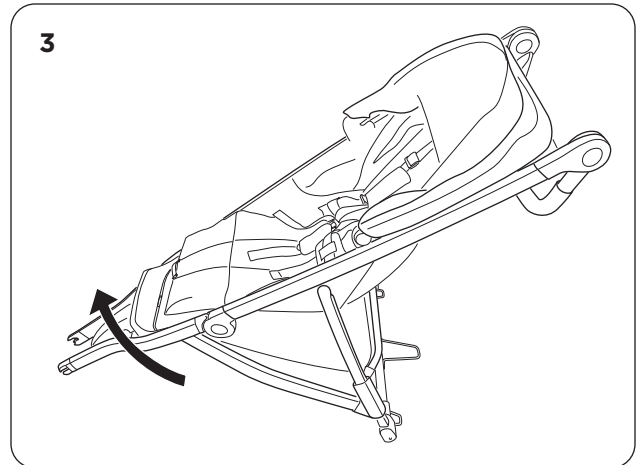
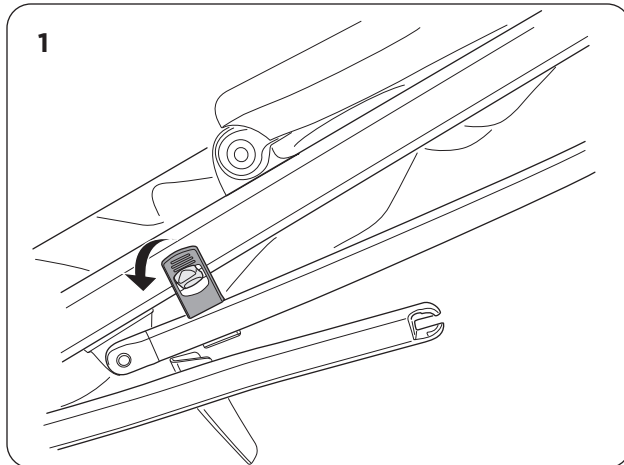

- A. Oldja ki a rögzítőszalagot (lásd az 1. képet).
- B. Húzza fel a babakocsi felső keretét (lásd a 2. képet).
- C. Nyomja felfelé a babakocsi elülső keretét, amíg a helyére nem kattán (lásd a 3. képet).



#### **FIGYELMEZTETÉS**

A használat előtt gondoskodjon arról, hogy minden rögzítőszervezet aktívalva legyen.



### 3.3 A BABAKOCSI ÖSSZECSUKÁSA

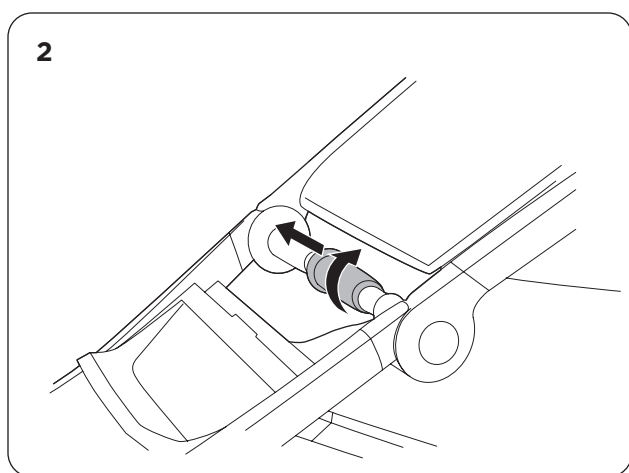
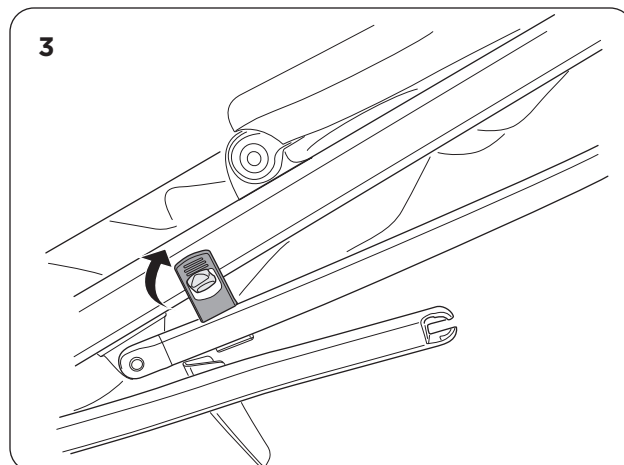
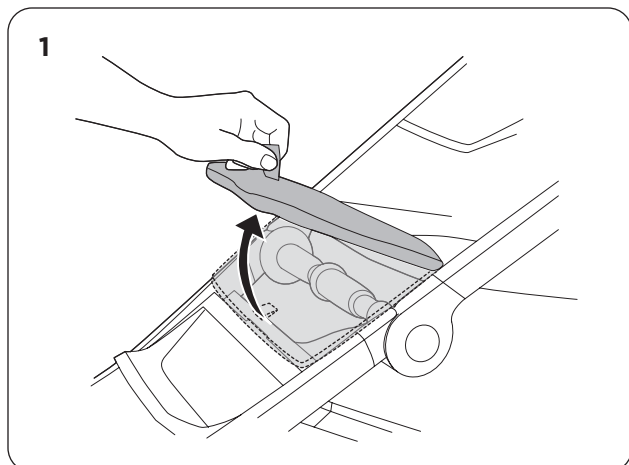

- A. Nyissa fel az elülső fedelet (lásd az 1. képet).
- B. Csúsztassa, majd forgassa el a fogantyút, amíg a keret össze nem csukódik (lásd a 2. képet).
- C. Ha az elülső kerék el van távolítva, jobbra és lefelé nyomva hajtsa össze a sárvédőt.
- D. Helyezze fel a rögzítőszalagot (lásd a 3. képet).



#### FIGYELMEZTETÉS

Vigyázzon, hogy ne csípje be az ujját a babakocsi kinyitásakor és összecsukásakor. Gondoskodjon arról, hogy gyerekek ne legyenek a mozgó részek közelében, nehogy megsérüljenek. A sérülések elkerülése érdekében vigyázzon, hogy a gyereke ne legyen a közelben, amikor kinyitja és összecsukja a terméket.

### 3.4 A KEREKEK FELSZERELÉSE

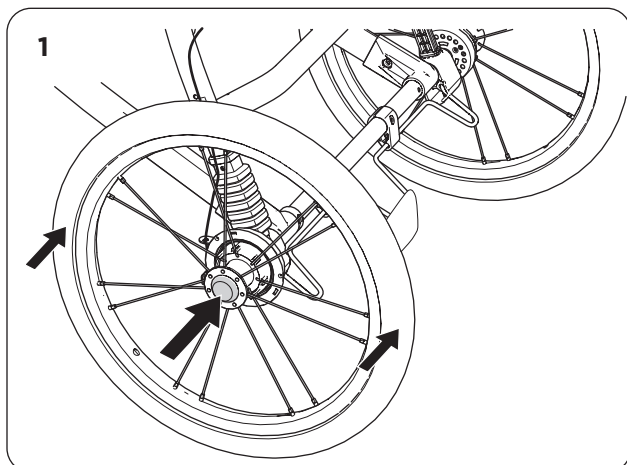

- A. A kerék kioldásához nyomja be és tartsa lenyomva a kioldógombot (lásd az 1. képet).
- B. Illessze a keréktengelyt a babakocsi tengelyébe.
- C. Engedje el a kerékioldó gombot.
- D. Nyomja be teljesen a kereket a babakocsi tengelyébe.
- E. Ellenőrizze, hogy a kerék biztonságosan rögzítve van-e a babakocsihoz úgy, hogy megrántja.
- F. Ismétlje meg ezt a másik keréssel.
- G. Gumiabroncs-nyomásmérővel ellenőrizze mindegyik abroncs légnyomását.  
A javasolt minimális abroncsnyomás 1,4 bar, míg a maximális 1,7 bar. Ha túl alacsony a nyomás valamelyik abroncsban, fújja fel kerékpárpumpával.

### 3.5 A KEREKEK LESZERELÉSE

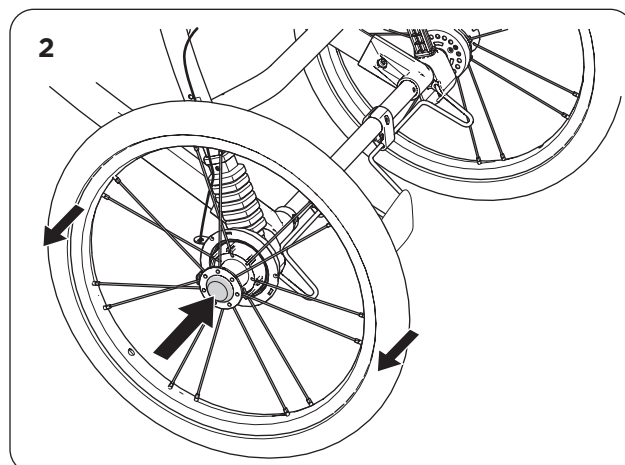

- A. A kerék kioldásához nyomja be és tartsa lenyomva a kerékioldó gombot (lásd a 2. képet).
- B. Húzza ki a kereket a babakocsi tengelyéből.
- C. Ismétlje meg ezt a másik keréssel is.



## FIGYELMEZTETÉS

Minden használat előtt bizonyosodjon meg arról, hogy a kerekek biztonságosan rögzítve vannak a babakocsi tengelyéhez.

### 3.6 AZ ELÜLSŐ KERÉK FELSZERELÉSE

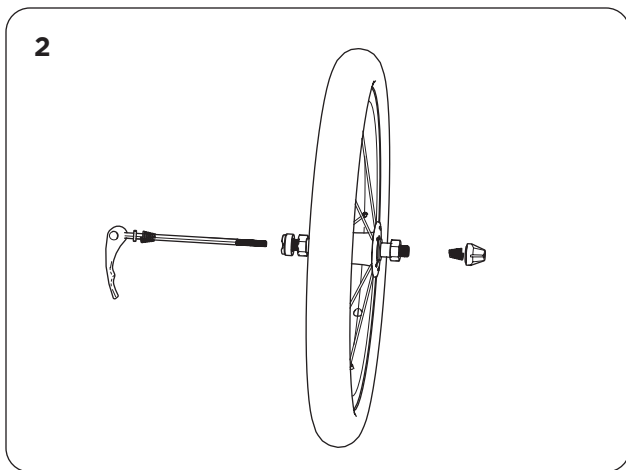
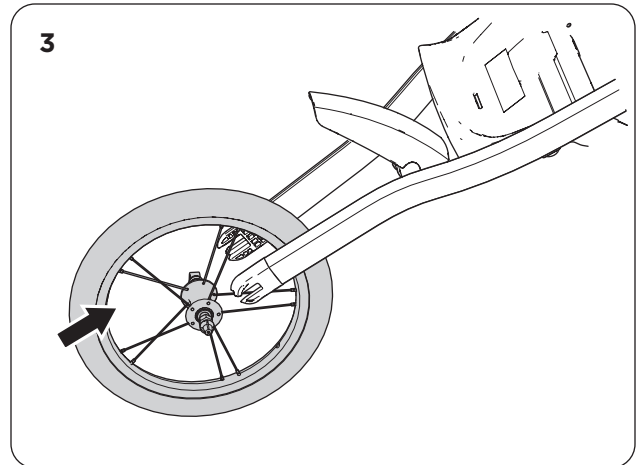
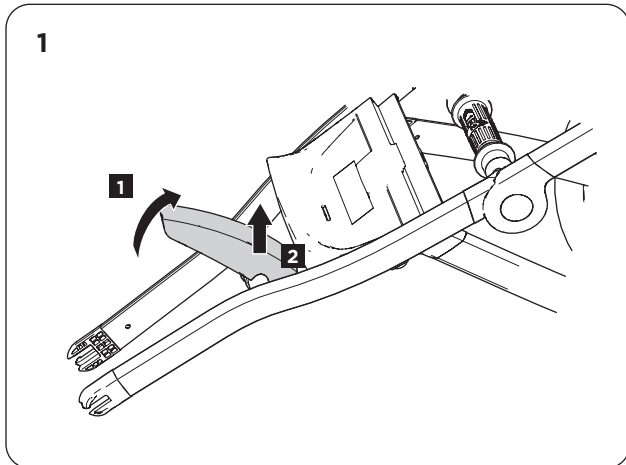

- A. A sárvédő felemelésével és kattanásig tartó oldalra csúsztatásával emelje ki a sárvédőt (lásd az 1. képet).
- B. Helyezze be a gyorskioldó rudat az elülső kerékbe: (lásd a 2. képet).
  - i. Csavarja ki és távolítsa el a gyorskioldó gombot.
  - ii. Távolítsa el az egyik rugót.
  - iii. Tolja át a gyorskioldó rudat a keréken.
  - iv. Tegye vissza a rugót a gyorskioldó rúdra a keskeny részével befelé, az elülső kerék felé fordítva.
  - v. Tegye vissza és húzza meg a gyorskioldó gombot.
- C. Helyezze az elülső kereket a villasaruba (lásd a 3. képet).
  - i. Kézzel húzza meg a gyorskioldó gombot.

#### FIGYELMEZTETÉS

Mindig ellenőrizze, hogy a gyorskioldó rúd megfelelően be van-e szerelve. A helytelenül meghúzott gyorskioldó rúd az elülső kerék kiesését okozhatja.

# 4 HASZNÁLAT ÉS FUNKCIÓK

## 4.1 A RÖGZÍTŐFÉK BEÁLLÍTÁSA

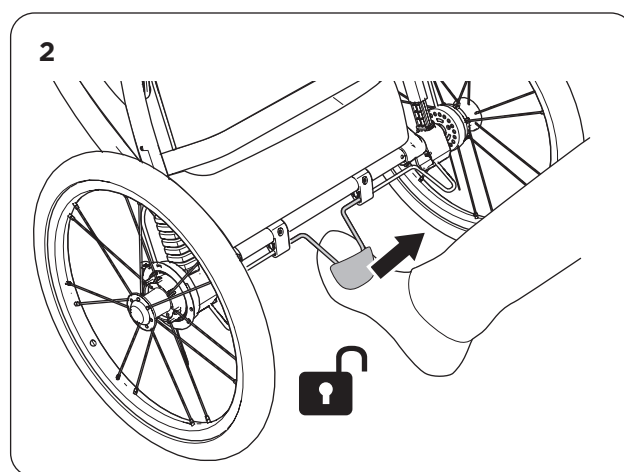
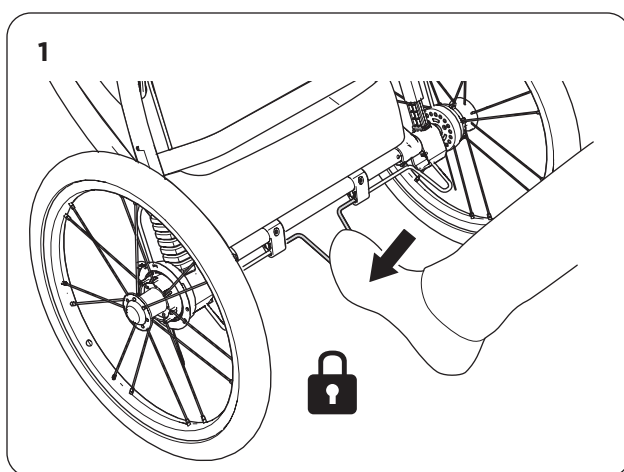

- A. A rögzítőfék aktiválásához nyomja le a piros pedált (lásd az 1. képet).
- B. A pedál lenyomása után mindig ellenőrizze, hogy a rögzítőfék aktív-e - amikor igen, a babakocsi nem mozdulhat el előre vagy hátra.
- C. A rögzítőfék kioldásához húzza fel a piros pedált (lásd a 2. képet).



### FIGYELMEZTETÉS

Soha ne hagyja a gyereket felügyelet nélkül ebben a Thule babakocsiban.

A gyerek behelyezése és kivétele előtt mindig aktiválni kell a rögzítőféket.

### MEGJEGYZÉS

A rögzítőféket nem kell állítgatni.

## 4.2 A GYEREK BEHELYEZÉSE ÉS A BIZTONSÁGI ÖV

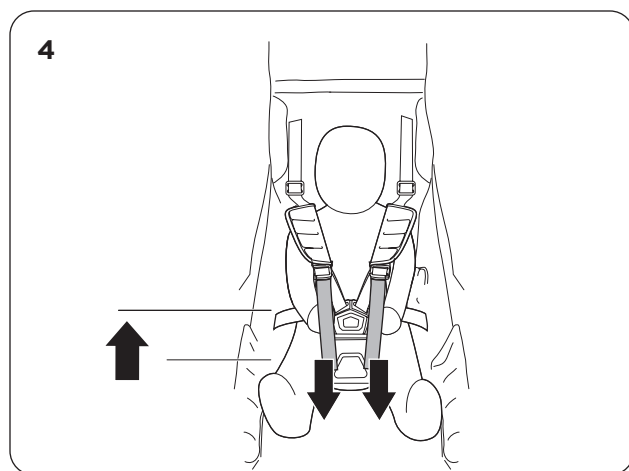
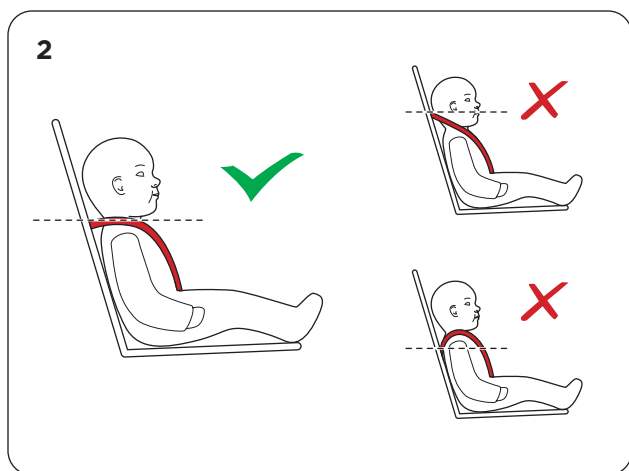
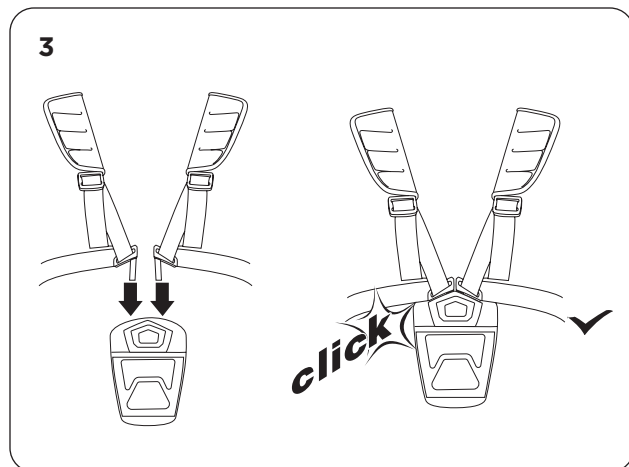
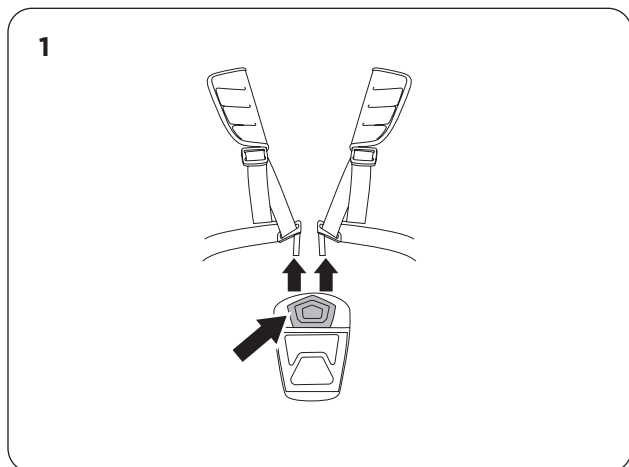

- A. Aktiválja a rögzítőféket.
- B. Engedje meg az összes pántot.
- C. Oldja le az övpánt csatját a vállpántról úgy, hogy benyomja a piros kioldógombokat, és összenyomja a csat oldalait (lásd az 1. képet).
- D. Ültesse le a gyereket vagy gyerekeit.
- E. Csúsztassa a vállpántok magasságállítóit, amelyek az ülés hátulján, a függőleges pántokon található, a gyerek vagy gyerekek vállának magasságába (lásd a 2. képet).
- F. Emelje fel az övpántot, és helyezze a két vállpánt csatját az övpánt csatjába.
- G. Húzza meg szorosan a két vállpántot úgy, hogy lefelé húzza a szabadon lévő végüket. Bizonyosodjon meg arról, hogy az övpánt és a vállpántok szorosak. Bizonyosodjon meg arról, hogy a vállpárnák a gyerek vállain, a nyakuk mellett vannak (lásd a 4. képet).



### FIGYELMEZTETÉS

Az ülés nem alkalmas 6 hónaposnál fiatalabb gyerekek számára. Fiatalabb gyerekek esetében használja a Thule babakiegészítőt.

Mindig használja a biztonsági öveget.

A használat előtt ellenőrizze, hogy a kosár vagy az ülés, valamint az autós rögzítési eszközök aktiválva vannak.

### 4.3 AZ ELÜLSŐ KERÉK BEÁLLÍTÁSA

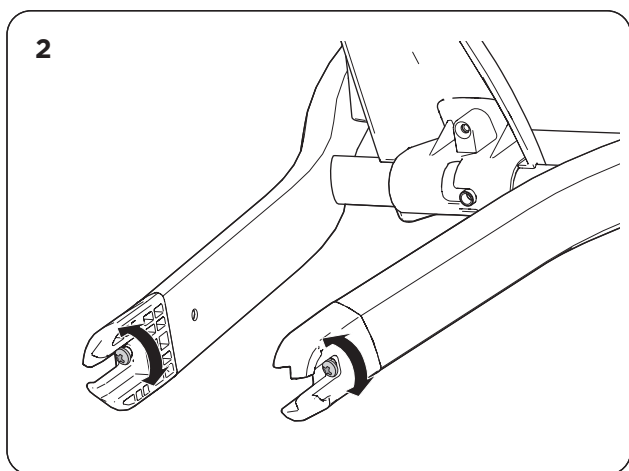
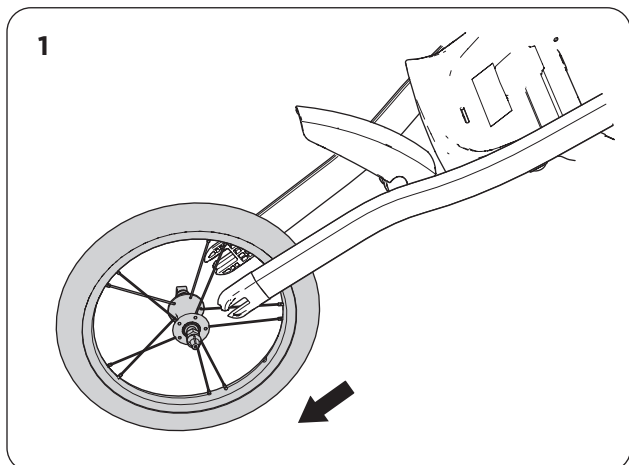

- A. Vegye ki az elülső kereket a villasaruból (lásd a 1. képet).
- B. Lazítsa meg az állítócsavart, hogy a kerék abba az irányba mozduljon el, amelyiken szeretné beállítani (lásd a 2. képet).

### 4.4 A TOLÓKAR BEÁLLÍTÁSA

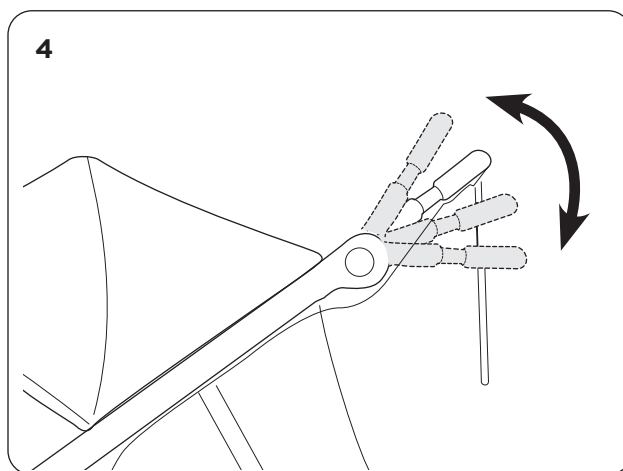
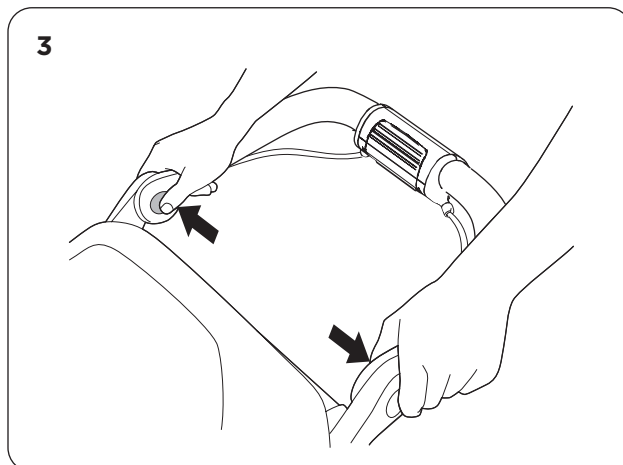

- A. Nyomja be a kioldógombokat (lásd a 3. képet).
- B. Állítsa a tolókart kényelmes helyzetbe (lásd a 4. képet).

## 4.5 A HÁTRAHAJTHATÓ ÜLÉS BEÁLLÍTÁSA

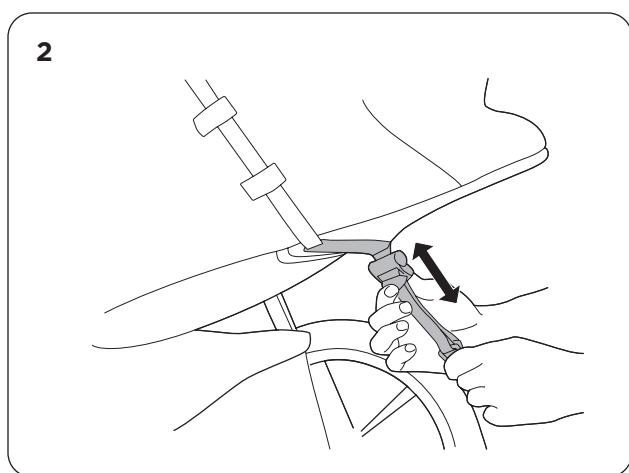
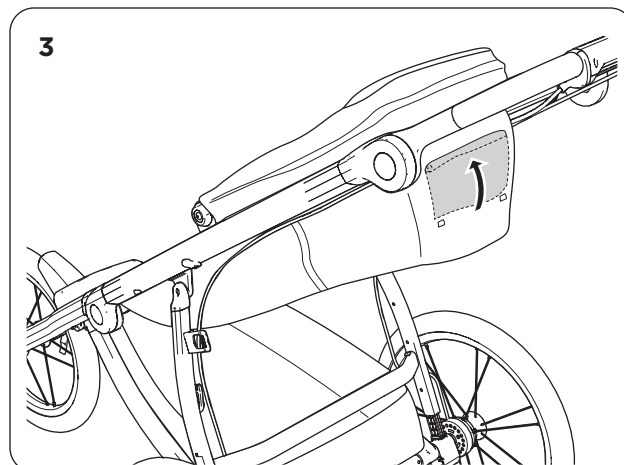
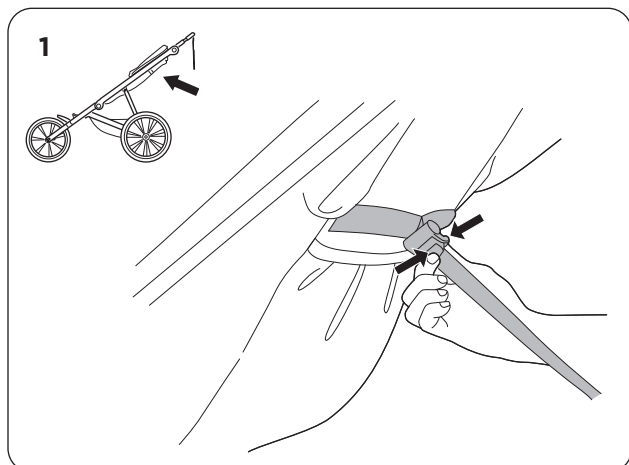

- A. Aktiválja a rögzítőféket.
- B. Szorítsa meg a beállítócsatot (lásd az 1. képet).
- C. Mozgassa az ülés mögött lévő beállítócsatot fel vagy le a pánt mentén az ülés dőlésszögének beállításához (lásd a 2. képet).
- D. A szellőző kinyitásához hajtsa hátra az ülést, nyissa fel a hátul lévő szellőző fedőlapját, göngyölje fel, és helyezze a felül lévő zsebbe (lásd a 3. képet).

#### 4.6 A BIZTONSÁGI CSUKLÓPÁNT HASZNÁLATA

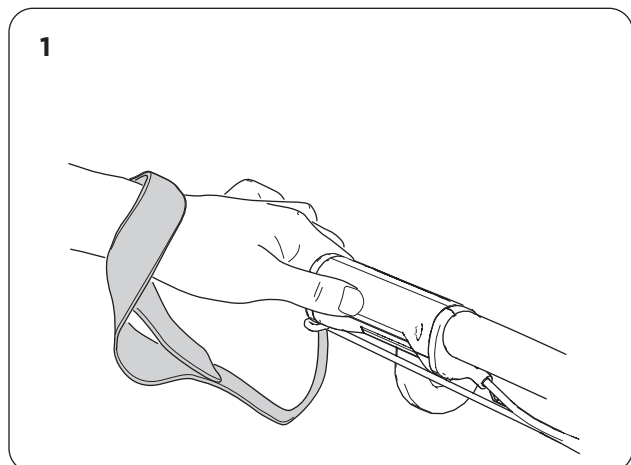

- A. Tekerje a biztonsági csuklópánt szabad felét a csuklója köré, így megakadályozva, hogy a babakocsi elguruljon (lásd az 1. képet).

#### 4.7 A NAPELLENZŐ HASZNÁLATA

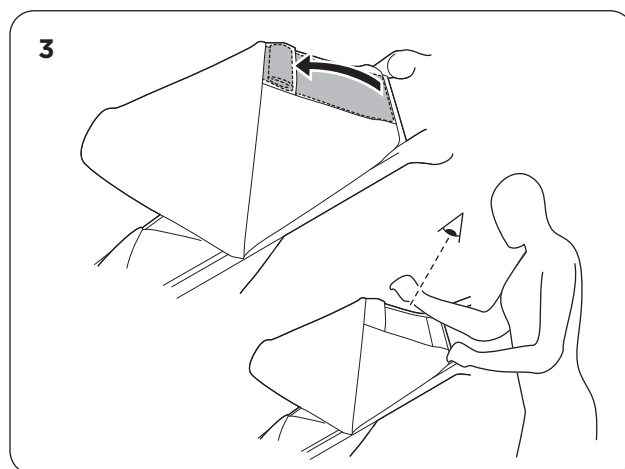
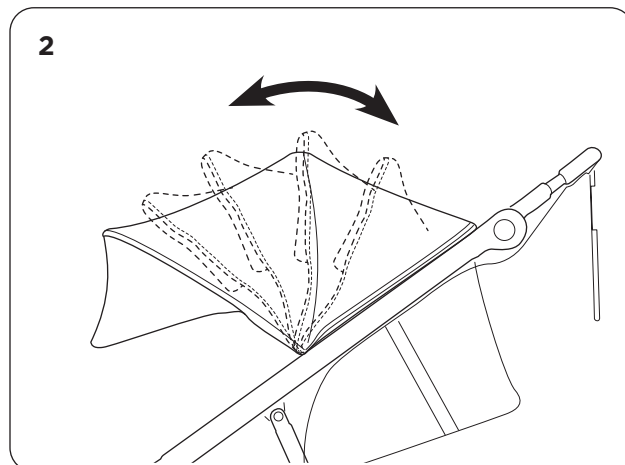

- A. Húzza le a napellenzőt, ha árnyékot szeretne a gyereke számára (lásd a 2. képet).  
B. A felső ablak kinyitásához oldja ki a tépőzárral rögzített fedőlapot, göngyölje fel, és helyezze a felül lévő zsebbe (lásd a 3. képet).





# 5 TOVÁBBI INFOR- MÁCIÓK

## 5.1 KIEGÉSZÍTŐK

A Thule babakocsijával számos kiegészítő használható:

- Thule Organizer Sport
- Thule Bottle Cage
- Thule Urban Glide Bumper Bar
- Thule Urban Glide Rain Cover
- Thule Urban Glide Mesh Cover
- Thule Footmuff Sport
- Thule Urban Glide Snack Tray

További információkért vegye fel a kapcsolatos a helyi viszonteladóval, vagy látogasson el webhelyünkre: [www.thule.com](http://www.thule.com).

## 5.2 JAVÍTÁS ÉS KARBANTARTÁS

Rendszeresen ellenőrizze a Thule babakocsit és tartozékait, sérüléseket vagy az elhasználódás jeleit keresve.

### Fém alkatrészek

Ellenőrizze, hogy nincsenek-e horpadások vagy repedések. Ne használja a babakocsit, ha valamelyik fém alkatrész repedt vagy sérült.

### Rögzítők

Rendszeresen ellenőrizze a babakocsit, hogy valamelyik rögzítő nem hajolt-e el, nem veszett-e el és nem lazult-e ki. Cserélje ki a sérült rögzítőket, pótolja az elveszetteket, és húzza meg a lazákat.

### Szövetanyagok

Ellenőrizze rendszeresen a szövetanyagokat, hogy nem szakadtak-e, nincsenek-e rajtuk kikopott részek, illetve más sérülések.

### Kerekek

Tisztítsa meg a keréktengelyeket, és zsírozza vagy olajozza meg a kilátszó mozgó alkatrészeket. Évente legalább egyszer ellenőriztesse és javítsa meg a kerekeket. Nagyon ajánlott évente egyszer elvinni a babakocsit a hivatalos szervizbe, hogy megőrizze a jó állapotát. Rendszeresen tisztítsa meg a babakocsit meleg vízzel és enyhe tisztítószerrel. Ne használjon erős tisztítószereket és oldószereket.



## FIGYELMEZTETÉS

A Thule babakocsi megfelelő karbantartása és ápolása jó hatással van a teljesítményére és biztonságára.

## 5.3 TÁROLÁS

A babakocsit és tartozékait tárolja száraz, napfénytől védett helyen. Ha lehet, akassza fel a babakocsit. A babakocsit tárolása előtt szárítsa meg, így megelőzve a penész kialakulását és a baktériumok megtelepedését.

## 5.4 ELHASZNÁLÓDÁS ÉS KOPÁS

Ez a babakocsi nagyon tartós, és hosszú használatot biztosít. Elhasználódása és kopása több körülménytől függ.

### Használat és megtett távolság

Minél többet használja a Thule babakocsit, és minél nagyobb utat tesz meg vele, annál jobban kopik.

### Javítás és karbantartás

A Thule babakocsi jó állapotának megőrzésében kulcsfontosságú a tisztítás és a karbantartás.

### Tárolás

A Thule babakocsi helyes tárolása csökkenti az elhasználódását, különösen a szövetanyagok kopását.

### A használat típusa

Az éles fordulások, valamint a hirtelen gyorsulások és fékezések növelik a különféle alkatrészek kopását, különösen a fékekét és az abroncsokét.

### Időjárás

A különféle időjárási körülmények eltérően érintik az egyes alkatrészeket. A közvetlen napfény miatt hamarabb elhasználódnak a szövetanyagok és a gumiabroncsok. A levegőben és az utakon lévő só károsítja az abroncsokat és az ülés alját. Por és sár juthat be a mozgó alkatrészekbe, így azok gyorsabban kopnak. Az alkatrészek idő előtti elhasználódása nem szükségszerűen a termék hibája. A babakocsi használatának módja és ápolása nagyban befolyásolja az elhasználódását.



Thule Sweden AB, Borggatan 5  
335 73 Hillerstorp, SWEDEN

» PART OF THULE GROUP



info@thule.com

© Thule Group 2019. All rights reserved.



www.thule.com